

ТЕХНОЛОГИЯ “EASY LOGIC II”

Система Easy Logic II автоматически сокращает время стирки, расход воды и электроэнергии в зависимости от количества загруженного в машину белья. Машина автоматически настраивает цикл стирки для половины или неполной загрузки белья без какой бы то ни было дополнительной регулировки.



МОДЕЛЬ: FLSO125D - FLO168D



57

ОСНОВНЫЕ ФУНКЦИИ СТИРАЛЬНОЙ МАШИНЫ:

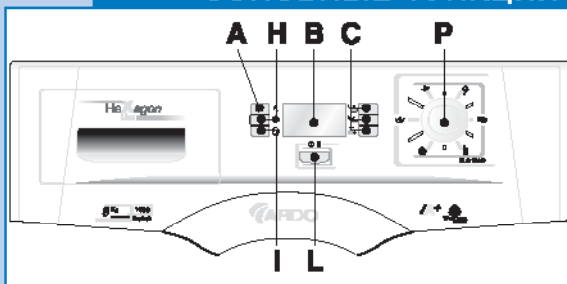

- A Кнопка настройки температуры
- B Дисплей
- C Кнопка дополнительных функций
- H Кнопка выбора функции отжима
- I Кнопка задержки пуска
- L Кнопка старт/восстановление
- P Кнопка выбора программ/тканей

ИНСТРУКЦИИ ПО ЭКСПЛУАТАЦИИ СТИРАЛЬНОЙ МАШИНЫ



ЦИКЛ СТИРКИ:

1. Откройте дверь. Положите белье, не сдавливая, в барабан машины. (При стирке разных по размеру вещей качество ее значительно выше, а также такие вещи лучше распределяются в барабане во время отжима).
2. Слегка прижмите и закройте дверь машины; проверьте, чтобы между дверью и прокладкой не застряли вещи.
3. Положите в специальные отделения мало пенящийся стиральный порошок и кондиционер для автоматических стиральных машин (см. раздел “ИСПОЛЬЗОВАНИЕ МОЮЩИХ СРЕДСТВ” основного руководства).
4. Закройте ящик моющих средств и не открывайте его во время работы машины, так как из него может вылиться вода.
5. Совершенно сухими руками вставьте вилку стиральной машины в электрическую розетку. Теперь при включении машины (если нужно) можно изменить язык сообщений на дисплее (см. раздел “ИЗМЕНЕНИЕ ЯЗЫКА СООБЩЕНИЙ НА ДИСПЛЕЕ”).
6. Нажмите кнопку выбора (P), пока на дисплее не появится название типа ткани, которую вы собираетесь стирать. Вокруг кнопки загорится также соответствующая сигнальная лампочка (см. раздел “ВЫБОР ПРОГРАММЫ”).
7. Кнопками (A) и (H) можно при желании изменить значения температуры и скорости отжима, уже заложенные в программу машины.
8. Специальными кнопками (C) можно запрограммировать различные дополнительные функции (см. раздел “СПЕЦИАЛЬНЫЕ ФУНКЦИИ”).
9. При желании нажмите кнопку (I) (см. раздел “ЗАДЕРЖКА ПУСКА”).
10. Нажмите кнопку (L), чтобы начать цикл стирки (см. раздел “ПУСК И ДИСПЛЕЙ”).
11. По завершении стирки в течение примерно одной минуты на дисплее высвечивается надпись END (конец), затем она гаснет (см. раздел “РАБОТА ДИСПЛЕЯ”).
12. Совершенно сухими руками выньте вилку машины из электрической розетки.
13. Откройте дверь и выньте вещи.
14. Закройте кран подачи воды.



ИНСТРУКЦИИ ПО ЭКСПЛУАТАЦИИ СТИРАЛЬНОЙ МАШИНЫ

РАБОТА ДИСПЛЕЯ:

При подключении машины к электрической сети загорается дисплей, и выводятся надписи на языке, настроенном по умолчанию. По истечении минуты, если функции машины не настраиваются, дисплей автоматически гаснет и вновь загорается при нажатии любой клавиши на панели управления. В процессе работы машины дисплей постоянно горит и указывает этап стирки, выбранные функции и оставшееся до конца цикла время. По завершении или прерывании цикла дисплей гаснет через минуту после появления надписи **КОНЕЦ** или **ДВЕРЬ ОТКРЫТА**.



ИЗМЕНЕНИЕ ЯЗЫКА СООБЩЕНИЙ НА ДИСПЛЕЕ:

Одновременно нажмите клавишу задержки пуска и клавишу дополнительного полоскания (рис. 2). Теперь нажмите несколько раз клавишу задержки пуска (как указано на дисплее), пока не появится надпись, обозначающая нужный язык (рис. 3). Настроив нужный язык сообщений, подтвердите свой выбор клавишей (рис. 4).



Прим.: могут быть выбраны следующие языки сообщений: (PL)(C Z)(SK)(HU)(SR)(LT)(LV)(AU) (RO)(RU).

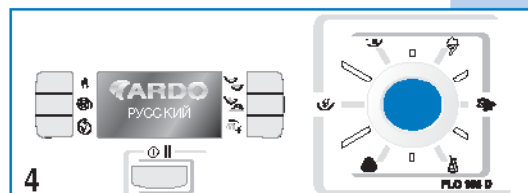

ВЫБОР ПРОГРАММЫ:

Чтобы выбрать программу стирки, необходимо нажать клавишу настройки (рис. 5). При каждом нажатии клавиши загорается лампочка, соответствующая выбранному типу ткани, и на дисплее появляются оптимальные значения ее стирки, выбранные самой машиной (рис. 6).



В результате найденной настройки нажмите клавишу старт, чтобы начать процесс стирки. В противном случае можно изменить согласно собственным потребностям значение температуры, скорости отжима или ввести другие дополнительные функции при условии их совместимости с настроенной программой (см. раздел **ТАБЛИЦА ПРОГРАММ**).

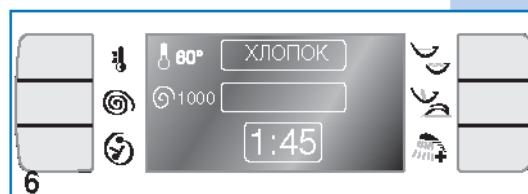

На дисплей всегда выводятся все внесенные изменения.

При нажатии клавиши старт на дисплее высвечивается название программы и указывается этап ее исполнения в момент выполнения операции (**ПРЕДВАРИТЕЛЬНАЯ СТИРКА**, **СТИРКА**, **ПОЛОСКАНИЕ**, **ОТЖИМ**, **КОНЕЦ**) (рис. 7).

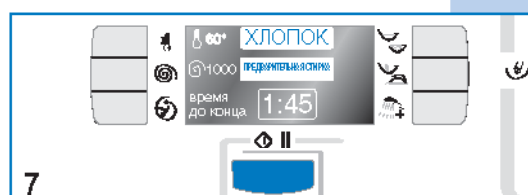

В конце программы время сводится к нулю, и на дисплее появляется слово **КОНЕЦ** (рис. 8).

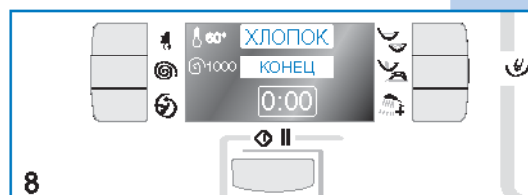

Теперь можно открыть дверь машины.

ИНСТРУКЦИИ ПО ЭКСПЛУАТАЦИИ СТИРАЛЬНОЙ МАШИНЫ



59

Прим. для программ "Хлопок" и "Синтетика" указанная на дисплее продолжительность цикла стирки ориентировочная.

Она может зависеть от различных факторов, таких как температура, давление подачи воды или количество белья в барабане.

Исходя из указанных факторов, электронная система машины автоматически меняет в процессе стирки время, необходимое для выполнения запрограммированного цикла.

Таким образом достигается наилучший результат стирки за самое короткое время.

СПЕЦИАЛЬНЫЕ ФУНКЦИИ ОТЖИМ И ПОЛОСКАНИЕ:



9

Для полоскания или только для отжима вещей необходимо выполнить приведенные ниже инструкции.

Несколько раз нажмите переключатель, чтобы все лампочки вокруг него погасли, и на дисплее появились две стрелки (рис. 9).



10

Нажмите клавишу выбора отжима, и машина выполнит только программу отжима (рис. 10).

Нажатием на эту же клавишу можно отрегулировать скорость отжима. Чтобы включить программу, нажмите затем клавишу старт (рис. 11).

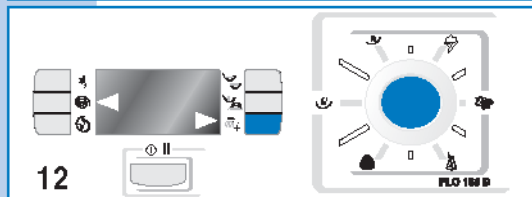

12

В конце программы на дисплее появляется слово **КОНЕЦ**.

Если же нажать клавишу полоскания (рис. 12), стиральная машина выполнит программу с полосканием и заключительным отжимом.



13

В таком случае при помощи этой же клавиши можно настроить нужное количество полосканий, а клавишей выбора отжима ввести в программу соответствующую его скорость.

Для пуска программы нажмите клавишу **СТАРТ**; в конце программы на дисплее появится слово **КОНЕЦ**.

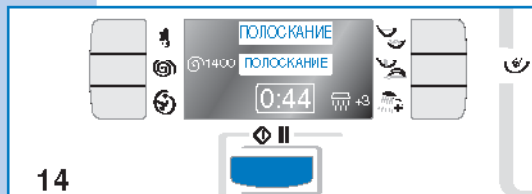

14

РЕГУЛИРУЕМАЯ ТЕМПЕРАТУРА :

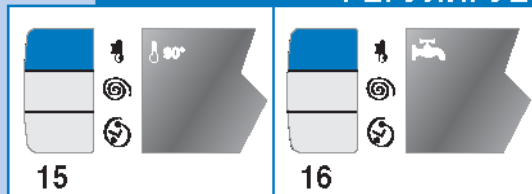

15

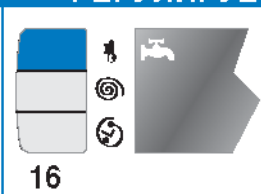

16

В стиральной машине можно настраивать самые разные значения температуры стирки до пуска программы и в соответствии с ней. Чтобы изменить температуру, достаточно нажать клавишу (A), что бы получить нужное ее значение (рис. 15).

При желании постирать вещи холодной водой держите нажатой указанную клавишу, пока на дисплее не появится символ  (Рис. 16).



ИНСТРУКЦИИ ПО ЭКСПЛУАТАЦИИ СТИРАЛЬНОЙ МАШИНЫ

РЕГУЛИРУЕМЫЙ ОТЖИМ:

В стиральной машине можно настраивать самые разные значения скорости отжима до пуска программы и в соответствии с ней.

Чтобы изменить скорость отжима, достаточно нажать клавишу (H), что бы получить нужное ее значение (рис. 17).

При желании исключить отжим держите нажатой указанную клавишу, пока на дисплее не появится символ отжима и "00" (Рис. 18).

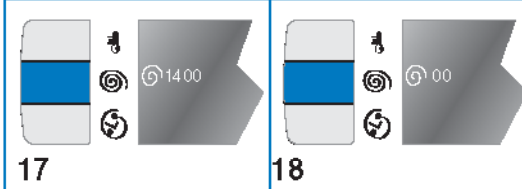

Прим.: максимальная скорость отжима меняется в зависимости от модели машины; она указана в разделе технических характеристик прибора.
Рекомендуемая максимальная скорость отжима автоматически выделяется на дисплее в момент выбора программы.

КОНТРОЛЬ НАРУШЕНИЯ РАВНОВЕСИЯ ВЕЩЕЙ ВО ВРЕМЯ ОТЖИМА

Ваша стиральная машина оснащена специальной системой электронного контроля для равномерного распределения в машине вещей.

До начала этапа отжима данная система наиболее равномерно распределяет вещи в барабане.

Если вещи в машине не распределены равномерно, конечная скорость отжима автоматически снижается из соображений безопасности.

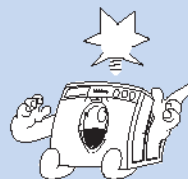

КЛАВИША ЗАДЕРЖКИ ПУСКА:

Машина располагает функцией, позволяющей задерживать цикл стирки максимум на 16 часов. При каждом нажатии клавиши на дисплее появляется количество часов от 1 до 16.

Выбрав нужную программу, нажмите клавишу задержки пуска, чтобы отложить начало стирки.

На дисплее появляется символ часов, рядом с которым указывается количество часов от 1 до 16.

Настройте время задержки и нажмите клавишу старт, чтобы начать цикл стирки.

На дисплее высвечивается название программы.

По истечении настроенного времени задержки вместо символа часов на дисплее появляется надпись "время до конца", и начинается процесс стирки.

Если задержка пуска настроена по ошибке, и нужно отменить настройку, достаточно нажать соответствующую клавишу, чтобы исчез символ часов, и появилась надпись "время до конца".

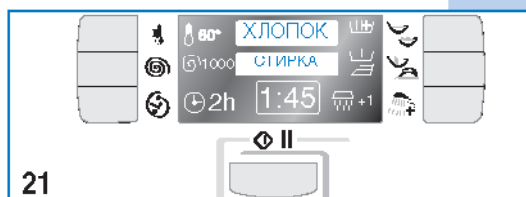
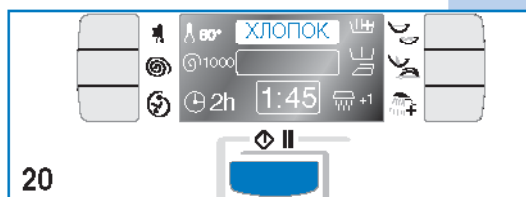
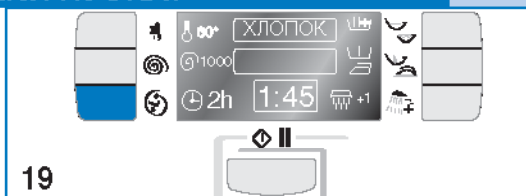

ИНСТРУКЦИИ ПО ЭКСПЛУАТАЦИИ СТИРАЛЬНОЙ МАШИНЫ



61

ПРЕРЫВАНИЕ ЦИКЛА СТИРКИ:

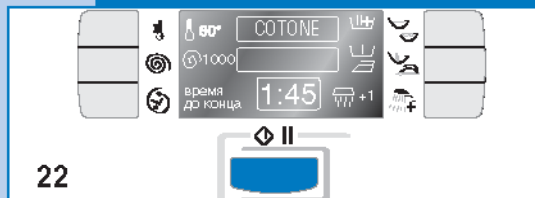

Если после пуска нужно изменить или прервать цикл стирки, следует выполнить следующие операции. Держите нажатой клавишу **START** в течение примерно 5 секунд; на дисплее появляются надписи **ПАУЗА** и **КОНЕЦ ЦИКЛА**.

Теперь можно изменить все функции, за исключением уже выполненных машиной. Если, к примеру, нужно исключить предварительную стирку, но она уже проведена машиной, клавиша в таком случае не действует.

То же происходит и с регулировкой температуры. Если, например, в момент прерывания цикла температура в машине 70°C, то запрос довести ее до 40° принят не будет.

По дисплею можно всегда проверить, принято машиной изменение или нет.

Если изменение принято, на дисплее появляется надпись **ДЛЯ ПОДТВЕРЖДЕНИЯ НАЖАТЬ СТАРТ**.

После нажатия этой клавиши стирка продолжается при учете введенных в программу изменений.

Если же нужно прервать стирку, необходимо нажать клавишу **ЗАДЕРЖКА ПУСКА**, которая в данном случае выполняет функцию **КОНЕЦ ЦИКЛА**.

Машина произведет слив воды (если температура выше 60°, машина из соображений безопасности зальет холодную воду, чтобы снизить температуру, и на дисплее появится надпись **“ОХЛАЖДЕНИЕ”**).

Затем, примерно через 10 минут на дисплее появится надпись **ДВЕРЬ ОТКРЫТА**.

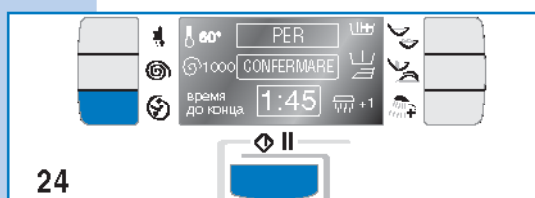
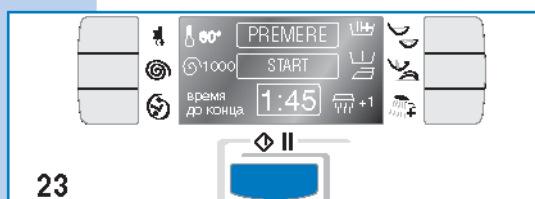

Чтобы вновь начать цикл стирки, следует опять настроить машину, выбрав нужную программу и все возможные дополнительные функции, после чего нажать клавишу **START**. Если машина находится в состоянии интервала, и в ее программу не вносятся никакие изменения, она автоматически возобновляет работу через две минуты.

Прим. рекомендуется использовать данную функцию только в случае острой необходимости, и если цикл стирки начат совсем недавно.

ДОПОЛНИТЕЛЬНЫЕ ФУНКЦИИ



ИНТЕНСИВНАЯ СТИРКА – ОСТАНОВ МАШИНЫ С ВОДОЙ:

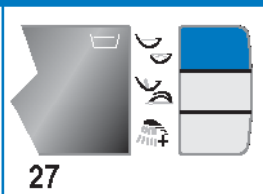
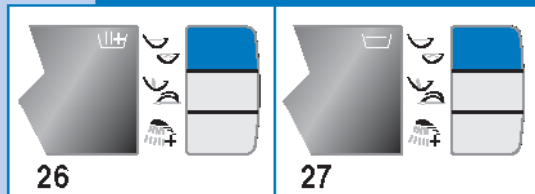

Стиральная машина создана для получения наилучшего результата стирки и за самое короткое время. Однако, при желании продлить время стирки очень прочных или сильно загрязненных вещей следует нажать клавишу **“ИНТЕНСИВНАЯ СТИРКА”**. Время стирки продлевается примерно на 20-30 минут относительно введенной программы. Если клавиша нажата по ошибке, чтобы отменить функцию, достаточно нажать эту же клавишу еще раз.

Останов машины с водой в барабане связан со стиркой вручную. Для приведения данной функции в действие нажмите клавишу, указанную на фотографии (рис. 27). На дисплее появляется символ .

После последнего полоскания машина останавливается. Соответствующий символ мигает, и на дисплее появляется указание **“НАЖАТЬ КЛАВИШУ СТАРТ”**. После нажатия клавиши старт настроенная программа продолжает действовать вплоть до завершения цикла.

62



ДОПОЛНИТЕЛЬНЫЕ ФУНКЦИИ

ПРЕДВАРИТЕЛЬНАЯ СТИРКА – ФУНКЦИЯ НЕСМИНАЕМОСТИ:

Нажмите один раз на клавишу, чтобы выполнить **ПРЕДВАРИТЕЛЬНУЮ СТИРКУ** (рис. 27): происходит короткая стирка вещей при максимальной температуре 40°C в течение примерно 10 минут (см. раздел “ТАБЛИЦА ПРОГРАММ” для выявления программ, с которыми данная функция действует).

Нажмите два раза клавишу, чтобы выполнить функцию **НЕСМИНАЕМОСТИ** (рис. 28): в конце цикла стирки барабан стиральной машины продолжает вращаться в течение тридцати минут, снижая тем самым степень смятия вещей.

Нажмите два раза клавишу, чтобы выполнить обе функции (рис. 29).

Нажмите четыре раза клавишу, чтобы отменить обе функции (рис. 30).

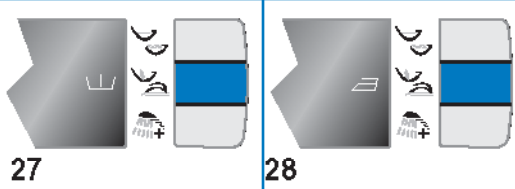

27



28

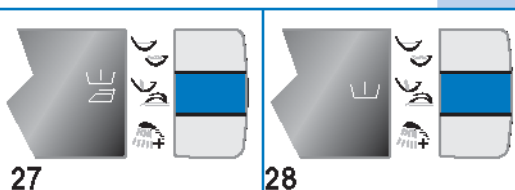

27



28

ДОПОЛНИТЕЛЬНОЕ ПОЛОСКАНИЕ:

Стиральная машина сконструирована так, чтобы расход воды был сведен к минимуму. В случае обнаружения остатков моющих средств в конце цикла нажмите эту клавишу, и машина выполнит от 1 до 3 дополнительных полосканий в зависимости от настроенной программы (см. таблицу программ).

при нажатии клавиши от 1 до 3 раз машина выполняет от 1 до 3 дополнительных полосканий.



30

Использование дополнительных функций зависит от типа выбранной программы. По этой причине, если функция не допускается программой, соответствующая клавиша не нажимается (см. раздел “ТАБЛИЦА ПРОГРАММ”).



ТАБЛИЦА ПРОГРАММ

РУЧКА ВЫБОРА ПРОГРАММ	РАБОЧАЯ ТЕМПЕРАТУРА	СИМВОЛЫ НА ЭТИКЕТКАХ	ТИПЫ МАТЕРИАЛА	ИСПОЛЬЗУЕМЫЕ ОТДЕЛЕНИЯ	ВКЛЮЧЕННЫЕ КНОПКИ				
ХЛОПОК	90°		Очень грязные белые х/б вещи с пятнами органического происхождения		●	●	●	●	○
ХЛОПОК=	75°		Очень грязные простыни, рубашки, скатерти, салфетки из прочных тканей		●	●	●	●	○
ХЛОПОК#	60°		Рубашки, скатерти, салфетки из прочных тканей обычной степени загрязнения		●	●	●	●	○
ХЛОПОК*	40°		Очень грязные белые и цветные вещи		●	●	●	●	○
ХЛОПОК	30°		Вещи деликатных цветов, слабозагрязненное белье		●	●	●	●	○
ХЛОПОК	ХОЛОДНАЯ ВОДА	—	Очень грязные синтетические вещи стойких цветов		○	●	●	●	○

● ФУНКЦИЯ ДОПУЩЕНА ○ ФУНКЦИЯ НЕ ДОПУЩЕНА 1 ДОПОЛНИТЕЛЬНАЯ ФУНКЦИЯ ПРИ НАЖАТОЙ КНОПКЕ ПРЕДВАРИТЕЛЬНОЙ СТИРКИ

= Программа антибактериальной обработки

Исходная программа по классификации расхода энергии согласно стандарту EN60456 с максимальной скоростью отжима и нажатой кнопкой энергичной стирки.

* Примечание для проверяющих учреждений: короткая программа с половиной максимальной загрузки

RU

SM2386

ТАБЛИЦА ПРОГРАММ 63

РУЧКА ВЫБОРА ПРОГРАММ	РАБОЧАЯ ТЕМПЕРАТУРА	СИМВОЛЫ НА ЭТИКЕТКАХ	ТИПЫ МАТЕРИАЛА	ИСПОЛЬЗУЕМЫЕ ОТДЕЛЕНИЯ	ВКЛЮЧЕННЫЕ КНОПКИ				
ЕЖЕДНЕВНАЯ	60°		Вещи из деликатного хлопка, вискозы и деликатных смешанных тканей		●	○	●	●	○
ЕЖЕДНЕВНАЯ	40°		Вещи из деликатного хлопка, вискозы и деликатных смешанных тканей		●	○	●	●	○
ЕЖЕДНЕВНАЯ	ХОЛОДНАЯ ВОДА	—	Вещи из деликатного хлопка, вискозы и деликатных смешанных тканей		○	○	●	●	○
СИНТЕТИКА	60°		Слабо загрязненные синтетические вещи деликатных цветов		●	●	●	●	○
СИНТЕТИКА	50°		Слабо загрязненные синтетические вещи деликатных цветов		●	●	●	●	○
СИНТЕТИКА	40°		Слабо загрязненные синтетические вещи деликатных цветов		●	●	●	●	○
СИНТЕТИКА	30°		Слабо загрязненные синтетические вещи деликатных цветов		●	●	●	●	○
СИНТЕТИКА	ХОЛОДНАЯ ВОДА	—	Слабо загрязненные синтетические вещи деликатных цветов		○	●	●	●	○
ШЕРСТЬ ***	40°		Шерстяные вещи, которые можно стирать в машине		○	○	○	○	○
ШЕРСТЬ	30°		Шерстяные, шелковые и из смешанных тканей вещи, которые можно стирать в машине		○	○	○	○	○
ШЕРСТЬ	ХОЛОДНАЯ ВОДА	—	Шерсть, которую можно стирать в машине		○	○	○	○	○
СТИРКА ВРУЧНУЮ	30°		Вещи, стираемые вручную		○	○	○	○	●
БЫСТРАЯ ПРАЧЕ	30°		Быстрая стирка, примерно 35-40 минут, слабо загрязненных вещей		○	○	○	○	○
ПОЛОСКАНИЕ	—	—	Программа для ополаскивания и придания свежести вещам		○	○	●	○	○
СЛИВ ВОДЫ И ОТЖИМ	—	—	Слив воды и заключительный отжим		○	○	○	●	○

● ФУНКЦИЯ ДОПУЩЕНА ○ ФУНКЦИЯ НЕ ДОПУЩЕНА ДОПОЛНИТЕЛЬНАЯ ФУНКЦИЯ ПРИ НАЖАТОЙ КНОПКЕ ПРЕДВАРИТЕЛЬНОЙ СТИРКИ

Программа "цикл шерсти" в этой стиральной машине утверждена Международным институтом шерсти Woolmark для стирки шерстяных вещей со знаком Woolmark Company, на этикетке которых указано: "может стираться в машине". Придерживайтесь инструкций на этикетке вещей и указаний производителя стиральной машины. (№ серт. M0402-M0403-M0404-M0405)

ТЕХНИЧЕСКИЕ ХАРАКТЕРИСТИКИ 64

МОДЕЛЬ →		FLS0125D	FLO168D
Габариты:	Ширина, см:	59.5	59.5
	Высота, см:	85.0	85.0
	Глубина, см:	55.0	59.0
Рекомендуемая максимальная загрузка во время стирки:		5,0 КГ	8,0 КГ
		3,5 КГ	6,0 КГ
		2,5 КГ	4,0 КГ
		1,0 КГ	2,0 КГ
Отжим макс.: (об/мин)		1200	1600
Давление воды		мин. 0,05 мПа - макс. 1 мПа	
Макс. потребляемая мощность / Электрическое подключение		см. таблицу характеристик	

SM2386

RU



NOTES

A series of horizontal dotted lines for taking notes, filling the majority of the page.

РУССКИЙ

85

Уважаемый покупатель,

благодарим Вас за выбор нашего изделия.

Прежде чем подключить прибор и приступить к его использованию, просим Вас внимательно прочитать инструкцию по эксплуатации.

Знание принципов работы прибора обеспечит его правильную и надежную эксплуатацию. Инструкции по эксплуатации содержат много полезных рекомендаций относительно работы и технических особенностей стиральной машины, которые помогут Вам использовать ее оптимальным образом.

В случае продажи или передачи стиральной машины другому лицу не забудьте отдать новому пользователю и инструкцию по эксплуатации.

СОДЕРЖАНИЕ

	РЕКОМЕНДАЦИИ И СОВЕТЫ ДЛЯ ПОЛЬЗОВАТЕЛЯ	86
	РЕКОМЕНДАЦИИ И СОВЕТЫ ДЛЯ ПОЛЬЗОВАТЕЛЯ	87-88
	ОПИСАНИЕ МАШИНЫ	88
	УСТАНОВКА МАШИНЫ	89-91
	• Снятие упаковки и транспортировочных деталей	89
	• Выставление машины по уровню	89
	• Подключение к водопроводной сети	90
	• Подключение к электрической сети	91
	ЭКСПЛУАТАЦИЯ СТИРАЛЬНОЙ МАШИНЫ	91-93
	• Прежде чем пользоваться машиной	91
	• Применение моющих средств	92
	• Выведение пятен	93
	• Международные символы по уходу за одеждой	93
	УХОД	94-95
	• Очистка стиральной машины	94
	• Очистка фильтра	94
	• Решение возникающих проблем	95



При покупке просим Вас изучить основную инструкцию по эксплуатации и проверить правильность заполнения гарантийной книжки и товарного чека. При этом заводской номер и наименование модели приобретенного Вами изделия должны быть идентичны записям в гарантийной книжке. Не допускайте внесения в книжку каких-либо изменений и исправлений. В случае неправильного или неполного заполнения гарантийной книжки немедленно обратитесь к продавцу.

Срок гарантии - 12 месяцев со дня продажи. Во избежание возможных недоразумений, сохраняйте в течение всего срока службы документы, прилагаемые к товару при его продаже, а именно: товарный чек, инструкция по эксплуатации, гарантийная книжка. Проследите, чтобы гарантийная книжка и товарный чек были правильно заполнены и имели печати торговой организации. При отсутствии даты покупки гарантийный срок исчисляется с момента изготовления изделия.

Гарантийное обслуживание не производится в случаях, возникающих после передачи товара потребителю:

- ▼ несоблюдения правил эксплуатации
- ▼ механических повреждений, повреждений вследствие воздействия химических веществ, термических повреждений или неправильного применения расходных материалов (стирального порошка и других моющих средств)
- ▼ использования изделия в целях, для которых оно не предназначено
- ▼ использования в производственных целях (ресторан, кафе, офис, детский сад, больница и т.д.)
- ▼ повреждений или нарушений нормальной работы, вызванных животными или насекомыми
- ▼ блокировки подвижных элементов изделия при попадании во внутренние рабочие объемы посторонних предметов, мелких деталей одежды, жидкостей или остатков пищи
- ▼ неисправностей, вызванных действием непреодолимой силы (пожара, стихийных бедствий и т.п.)
- ▼ внесения исправлений в текст гарантийного талона или чека
- ▼ ремонта, разборки и других, не предусмотренных инструкцией вмешательств не уполномоченными на это лицами
- ▼ повреждений, возникших вследствие небрежного хранения и/или транспортировки по вине покупателя, транспортной фирмы, торговой или сервисной организации. В этом случае владельцу следует обратиться с претензией в организацию, оказавшую эти услуги
- ▼ отклонения от стандартов и норм питающих или других сетей подключения
- ▼ неправильной установки или подключения изделия
- ▼ необходимости замены осветительных ламп, фильтров, стеклянных и перемещаемых вручную пластиковых деталей

Рекомендуется всегда иметь под рукой следующие данные:

МОДЕЛЬ:

ЗАВОДСКОЙ НОМЕР:

ДАТА ПРИОБРЕТЕНИЯ:

На изделие имеется сертификат Ростеста. Срок службы бытовой техники ARDO составляет 10 лет от даты производства при условии ее нормальной эксплуатации в бытовых условиях в соответствии с требованиями инструкции по эксплуатации и гарантийного талона.

ИЗГОТОВИТЕЛЬ ОТКЛОНЯЕТ ВСЯКУЮ ОТВЕТСТВЕННОСТЬ ЗА НЕСЧАСТНЫЕ СЛУЧАИ, ВЫЗВАННЫЕ НЕСОБЛЮДЕНИЕМ ПРАВИЛ БЕЗОПАСНОСТИ И РУКОВОДСТВА ПО ЭКСПЛУАТАЦИИ.

РЕКОМЕНДАЦИИ И СОВЕТЫ ДЛЯ ПОЛЬЗОВАТЕЛЯ



87

- ▼ Настоящий прибор должен использоваться для стирки вещей в домашних условиях; любое другое его применение считается неправильным и поэтому опасным.
- ▼ Любая модификация или попытка повредить прибор могут оказаться для пользователя опасными и вызвать повреждение машины.
- ▼ Учитывая значительный вес стиральной машины, следует соблюдать особые нормы безопасности во время ее перемещения.
- ▼ Запрещается детям пользоваться машиной без присмотра взрослых.
- ▼ Любое изменение, вносимое в систему водо- и электроснабжения, должно выполняться специалистами, имеющими соответствующее разрешение.
- ▼ При размещении прибора следует проверить, чтобы питающий провод не был согнут или пережат, и чтобы он был доступен для проведения работ.
- ▼ Прежде чем включить стиральную машину, следует полностью снять с нее упаковку и используемые для транспортировки детали (транспортировочные болты). В противном случае может быть причинен серьезный ущерб как машине, так и вашей квартире.
- ▼ Если прибор устанавливается на пол, покрытый ковролином, следует проверить, чтобы между стиральной машиной и полом свободно циркулировал воздух.
- ▼ Не следует перегружать стиральную машину бельем.
- ▼ Во время работы прибора не подставляйте

руку под воду, вытекающую из сливного шланга, так как она может быть горячей. Не следует также прикасаться к стеклу дверцы, которое во время стирки тоже нагревается.

- ▼ Стирайте только вещи, предназначенные для стирки в стиральной машине. При наличии сомнений посмотрите указания производителя на этикетках одежды (смотри "Символы по уходу за одеждой").
- ▼ Прежде чем положить одежду в машину, необходимо проверить, чтобы все карманы были пусты. Твердые и заостренные предметы, такие как монеты, булавки, гвозди, винты или камни могут серьезно повредить машину.
- ▼ Нельзя стирать в стиральной машине вещи, испачканные содержащими бензин веществами. При удалении пятен летучими веществами, прежде чем положить вещи в машину, дождитесь полного испарения таких веществ с поверхности тканей.
- ▼ Не используйте моющие средства для ручной стирки, поскольку образующаяся от них обильная пена может повредить внутренние части прибора.
- ▼ По завершении стирки половиков, покрывал и прочих изделий из длинных волокон, не забывайте проверять фильтр и при необходимости его очищать.
- ▼ Рекомендуется оставлять дверь машины открытой после завершения цикла стирки.
- ▼ Не пытайтесь самостоятельно устранить неисправности прибора, так как ремонт, вы-

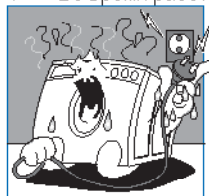

Не вставляйте и не вынимайте вилку из розетки мокрыми руками.

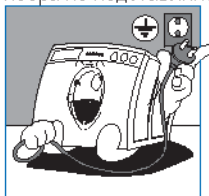

Стиральная машина должна быть подключена к соответствующей правилам безопасности электрической розетке с заземлением.

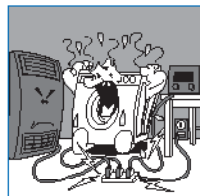

Запрещается подключать машину к электрической розетке через удлинители и тройники.



Не подвергайте прибор воздействию атмосферных явлений.

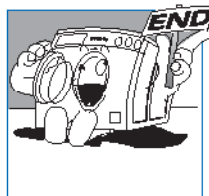

Стиральную машину можно открыть только после того, как индикатор или дисплей указали на завершение цикла. В некоторых моделях на это указывает мигание пусковой клавиши.

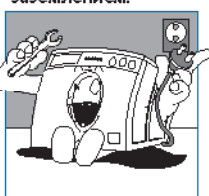

При проведении проверок и очистки машины не забудьте отсоединить прибор от электрической розетки.

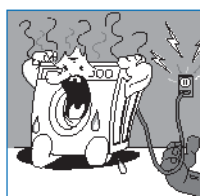

Если Вы хотите отсоединить машину от электрической розетки, беритесь не за электрический провод, а за вилку.

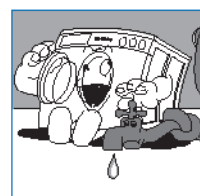

После завершения каждой стирки рекомендуется вынуть вилку из розетки и закрыть кран подачи воды.

полненный лицами, не имеющими специальной подготовки, может вызвать серьезные повреждения и привести к потере права на гарантийный ремонт.

Ремонт прибора должен проводиться специалистами авторизованных сервисных центров. Для ремонта должны использоваться только оригинальные запасные части.

ТОЛЬКО ДЛЯ СТИРАЛЬНО-СУШИЛЬНЫХ МАШИН:

- ▼ Не сушите в машине вещи, постиранные или обработанные химическими составами.
- ▼ Не сушите вещи, испачканные растительным маслом, нефтью, ацетоном, спиртом, бензином, керосином, пятновыводителями, скипидаром, воском.
- ▼ Прежде чем положить вещи в сушильную машину, удалите с них указанные вещества посредством стирки в горячей воде с большим количеством моющего средства.
- ▼ Не сушите в машине изделия из губчатой резины и латекса, плащи, непромокаемые ткани, резиновые коврики, набивные изделия, предметы одежды и подушки из губчатой резины, т. к. они могут расплавиться и повредить другие вещи или сам прибор.

Прибор отмечен знаком в соответствии с Европейской директивой 2002/96/ЕС по утилизации электрического и электронного оборудования (WEEE). Обеспечив правильную утилизацию данного изделия, пользователь помогает предотвратить потенциальные негативные последствия для окружающей среды и здоровья человека.

Символ  на самом изделии или сопроводительной документации указывает, что при утилизации данного изделия с ним нельзя обращаться как с обычными бытовыми отходами. Прибор следует сдать в соответствующий пункт приема электрического и электронного оборудования для последующей утилизации. Сдача на слом должна производиться в соответствии с местными правилами по утилизации отходов. За более подробной информацией о правилах обращения с изделием, его утилизации и переработки обращайтесь в соответствующие местные органы, в службу сбора бытовых отходов или в магазин, в котором прибор был приобретен.

ФИРМА ПРОИЗВОДИТЕЛЬ ОТКЛОНЯЕТ ВСЯКУЮ ОТВЕТСТВЕННОСТЬ ЗА НЕСЧАСТНЫЕ СЛУЧАИ, ВЫЗВАННЫЕ НЕСОБЛЮДЕНИЕМ ПРАВИЛ БЕЗОПАСНОСТИ И ИНСТРУКЦИЙ ПО ЭКСПЛУАТАЦИИ

ОПИСАНИЕ МАШИНЫ

Стиральная машина является электробытовым прибором, в котором можно стирать любые ткани в выбранном Вами режиме.

- ▼ Конструкция машины изготовлена из специально обработанного и окрашенного металлического листа, что обеспечивает неизменность ее эстетических свойств во времени.
- ▼ Мотор и все подвижные части машины разработаны и сконструированы в целях обеспечения максимальной бесшумности работы прибора.
- ▼ Барабан большого размера из нержавеющей стали сконструирован так, чтобы обеспечить высокое качество стирки и длительный срок службы белья.
- ▼ Панель управления предоставляет все возможности для простого выполнения выбранных программ стирки и сушки (смотри панель управления и таблицу программ).
- ▼ Большие размеры дверцы упрощают загрузку и выгрузку белья.
- ▼ Отличная устойчивость стиральной машины является результатом углубленных технических исследований, направленных на поиск равновесия подвижных частей прибора.

- A - Дверца
- B - Фильтр
- C - Регулируемые ножки
- D - Верхняя крышка
- E - Барабан
- F - Панель управления
- G - Контейнер моющего средства

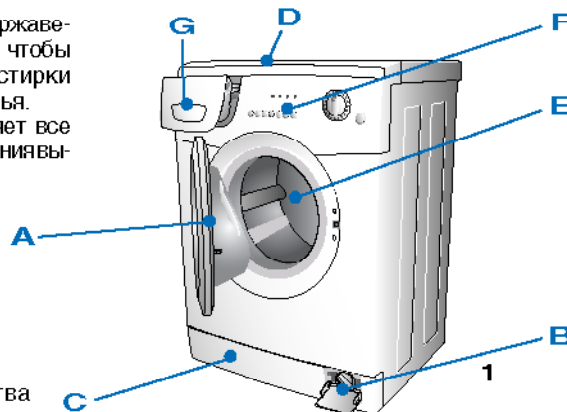

УСТАНОВКА МАШИНЫ (В ЗАВИСИМОСТИ ОТ МОДЕЛИ)



Установка машины должна выполняться профессионально подготовленными специалистами в соответствии с инструкциями изготовителя, поскольку неправильная установка прибора может нанести ущерб людям и предметам. Машина может быть установлена в любом помещении, при условии, что температура в нем не ниже 3°C, а провода и шланги с задней стороны машины не пережаты.

ВНИМАНИЕ!!! Нельзя устанавливать стирально-сушильную машину за закрываемой на ключ или за раздвижной дверью, а также за дверью, дверные петли которой находятся с противоположенной относительно петель машины стороны.

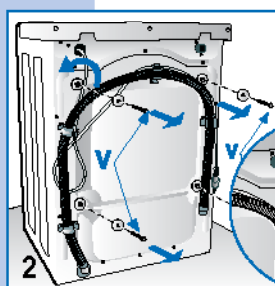

Для транспортировки прибора его качающийся узел блокирован 4 распорками с болтами. Прежде чем подключить машину, следует вынуть распорки и транспортировочные болты и сохранить их на случай переезда.

3 а - кройте отверстия специальными заглушками, находящимися в пакете с документами.

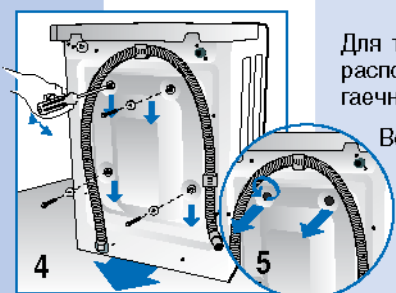

Для транспортировки прибора его качающийся узел блокирован 4 распорками с болтами. Прежде чем подключить машину, при помощи гаечного ключа следует вынуть транспортировочные болты.

Вставьте в отверстия отвертку и поступите, как показано на рисунке, чтобы вынуть 4 пластиковые заглушки.

ВЫСТАВЛЕНИЕ МАШИНЫ ПО УРОВНЮ

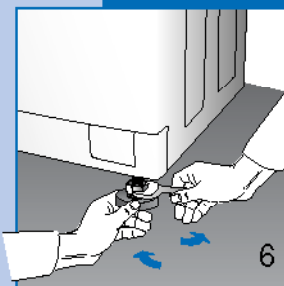

Выберите подходящее место и отрегулируйте машину по уровню при помощи регулируемых ножек (Рис. 6).

Обратите особое внимание на выбор места, выставление стиральной машины по уровню и на степень затяжки контргаек.

Если выставление машины по уровню не выполнено правильно, она будет неустойчива, уровень шума при работе будет повышенным, и это может привести к неполадкам.

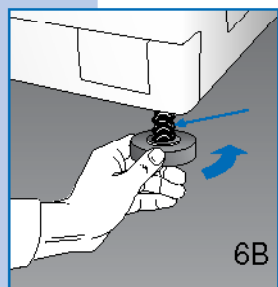

При установке стиральной машины на пол, покрытый ковролином, следует проверить, чтобы между машиной и полом свободно циркулировал воздух.

Не рекомендуется устанавливать машину в помещениях, где температура может опускаться ниже 0°C.

При наличии модели стиральной машины для установки под рабочим столом завинтите ножки, чтобы полностью сжатая пружина позволила установить ее под столешницей (Рис. 6B).



УСТАНОВКА МАШИНЫ

ПОДКЛЮЧЕНИЕ К ВОДОПРОВОДНОЙ СЕТИ

- ▼ Давление в водопроводной сети должно быть в пределах от 0,05 до 1,00 мПа (0,5 - 10 бар).
- ▼ Прежде чем подключить машину, откройте кран и дайте стечь воде, чтобы смыть из труб загрязнения типа песка или ржавчины (это имеет особо большое значение, когда стиральная машина долго не использовалась или подключается к новой водопроводной трубе).
- ▼ Присоедините шланг подачи воды к резьбовому патрубку холодной воды 3/4".

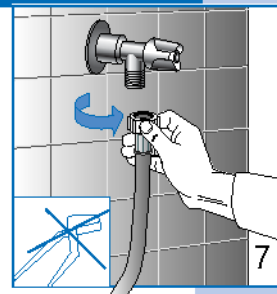

Прим. В электронных стиральных машинах, оборудованных двойным электроклапаном (горячей и холодной воды), соедините красную трубку с краном горячей воды, а другую трубку - с краном холодной. Если кран горячей воды использовать нельзя, обе трубки должны быть подсоединены к крану холодной воды при помощи специального прилагаемого патрубка (смотри рис. 8).

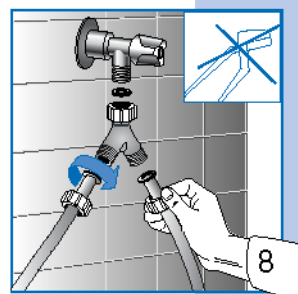

- ▼ Присоедините трубу подачи (рис. 9).

Прим. Стиральные и сушильные машина конденсационного типа, предназначенные для соединения с водопроводной сетью, следует подключать при помощи нового прилагаемого к машине комплекта шлангов; старые шланги использовать не надо.

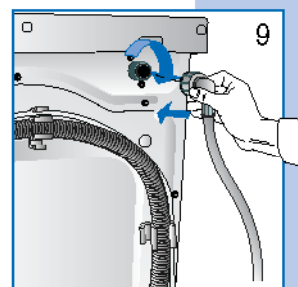

- ▼ Во время стирки кран подачи воды должен быть полностью открыт.

- ▼ Сливной шланг должен находиться на высоте от 60 см до 90 см от пола (рис. 10)
- ▼ Если предусмотрен стационарный слив, в него следует вставить свободную оконечность шланга, внутренний диаметр слива должен быть не менее 40 мм.
- ▼ Важно, чтобы сливной шланг не был соединен герметически со сливным отверстием. Таким образом, в сифоне не будет скапливаться воздух, что предотвратит перелив воды.

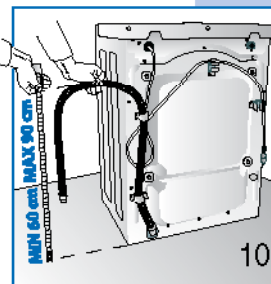

- ▼ Если вода из машины должна сливаться в мойку или в другое место слива, закрепите свободную оконечность шланга в точке сгиба специальным входящим в комплект крюком. Положите шланг на край мойки и закрепите крюк так, чтобы шланг не упал на пол (рис. 11). Сливное отверстие мойки не должно быть засорено, чтобы обеспечить свободный сток воды.



УСТАНОВКА МАШИНЫ

91

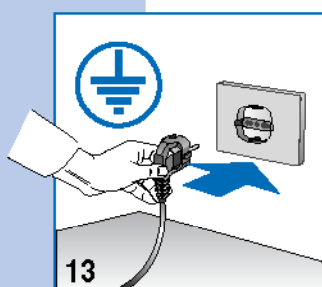
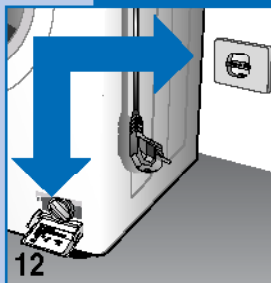
ПОДКЛЮЧЕНИЕ К ЭЛЕКТРИЧЕСКОЙ СЕТИ

- ▼ Проверьте, чтобы напряжение, указанное на табличке технических данных, расположенной с внутренней стороны крышки фильтра стиральной машины, соответствовало напряжению электрической сети (рис. 12).
- ▼ Параметры дифференциального выключателя, электрических проводов и электрической розетки должны выдерживать максимальную силовую нагрузку, указанную на табличке.
- ▼ После установки машины доступ к сетевому питанию должен обеспечиваться многополюсным выключателем.
- ▼ Электрическая розетка, к которой подключается стиральная машина, должна быть оснащена системой заземления. В противном случае изготовитель не несет ответственности за несчастные случаи (Рис. 13).
- ▼ Если розетка, в которую должна быть вставлена вилка, не работает или не соответствует требованиям безопасности, она должна быть заменена квалифицированным электриком.
- ▼ Запрещается подключать стиральную машину к электрической сети через удлинители и тройники.
- ▼ Во время проведения технического обслуживания машина должна быть отключена от источника тока.
- ▼ Не вставляйте и не вынимайте вилку из розетки мокрыми руками.
- ▼ Если питающий провод поврежден, следует обратиться в авторизованный сервисный центр.
- ▼ В аварийных ситуациях вилка подключения машины к электрической сети должна быть легкодоступна и не должна находиться сзади машины.

ЭКСПЛУАТАЦИЯ СТИРАЛЬНОЙ МАШИНЫ**ПРЕЖДЕ ЧЕМ ПОЛЬЗОВАТЬСЯ МАШИНОЙ**

Внимание: Прежде чем приступить к первой стирке, рекомендуется выполнить короткий цикл работы машины без белья.

Это дает возможность проверить действие стиральной машины и очистить ее барабан.

Перед каждой стиркой белья проверяйте:

- ▼ подключение машины к системе водоснабжения, положение сливного шланга (смотри раздел подключения к водопроводной сети), а также, чтобы кран подачи воды был открыт (рис. 14);
- ▼ сухими руками вставьте вилку в розетку;
- ▼ рассортируйте белье по типам тканей (смотри этикетку на одежде);
- ▼ проверьте, чтобы в карманах не осталось предметов, которые могут повредить одежду, машину или фильтр.

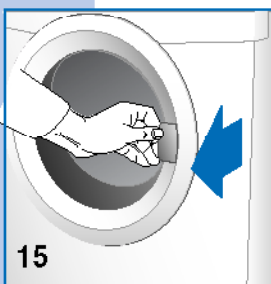

SM1807

RU

**ЭКСПЛУАТАЦИЯ СТИРАЛЬНОЙ МАШИНЫ****ПРИМЕНЕНИЕ МОЮЩИХ СРЕДСТВ**

В стиральной машине имеется контейнер для моющих средств с тремя отделениями.

- 1** отделение для стирального порошка для предварительной стирки или замачивания белья (1)
- 2** отделение для стирального порошка для основной стирки (2)
-  отделение для кондиционера (3)

Для стирки следует использовать порошок с низким пенообразованием и кондиционер (если нужно), предназначенные для автоматических стиральных машин. Дозировка этих средств указана на упаковках.

Прим. Слишком большое количество порошка может привести к образованию излишнего количества пены и отрицательно сказаться на результатах стирки. Недостаточное количество моющего средства может привести к неудовлетворительным результатам стирки.

Прим. При загрузке стирального порошка важно, чтобы он не попадал в отделение для кондиционера, так как при полоскании будет образовываться пена, и на вещах могут остаться белые пятна. И, наоборот, если кондиционер попадет в отделение для стирального порошка, ухудшится качество стирки.

Прим. В том случае, когда используется жидкое моющее средство (рекомендуется для программ без предварительной стирки), следует действовать следующим образом: выньте перегородку из установочного положения в контейнере напротив отделения 2 и вставьте ее в специальный желобок в центре контейнера.

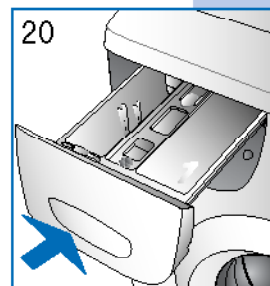
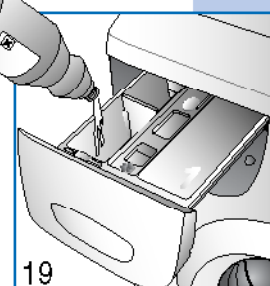
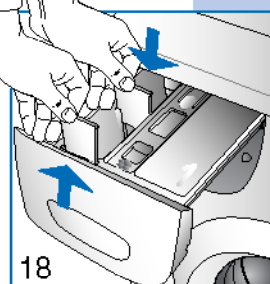
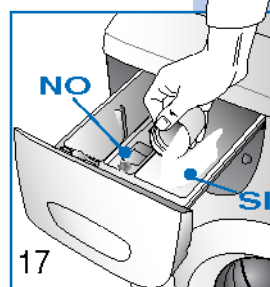
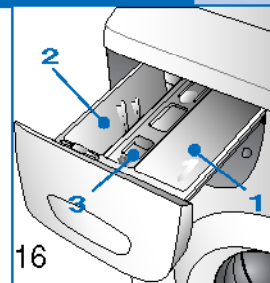

- ▼ прежде чем начать стирку, закройте контейнер для стирального порошка и других моющих средств.

Внимание! Не вынимайте контейнер для стирального порошка во время работы машины, так как из него может вылиться вода.

ЭКСПЛУАТАЦИЯ СТИРАЛЬНОЙ МАШИНЫ

93

ВЫВЕДЕНИЕ ПЯТЕН

Некоторые пятна невозможно вывести с одежды при обычной стирке в машине. Прежде чем приступить к выведению любых пятен вручную, сначала следует попробовать пятновыводитель на незаметной части одежды, а затем начать обработку пятна с края в сторону центра, чтобы избежать образования разводов. Ниже описываются способы выведения некоторых пятен.

- ▼ **Воск:** соскрести воск закругленным предметом, чтобы не повредить ткань, положить под и на ткань промокательную бумагу и прогладить пятно горячим утюгом.
- ▼ **Шариковые ручки и фломастеры:** промокнуть мягкой тряпкой, смоченной в этиловом спирте. Следить за тем, чтобы пятно не расплзлось.
- ▼ **Влажность и плесень:** если ткань не портится от отбеливателя, выполнить цикл стирки с добавлением отбеливателя. В противном случае, смочить загрязненный участок 10% перекисью водорода и оставить на 10 - 15 минут.
- ▼ **Легкие ожоги от утюга:** выполнить указания по выведению пятен плесени и влажности.
- ▼ **Ржавчина:** использовать составы для выведения пятен ржавчины, указанные производителем на упаковке.
- ▼ **Жевательная резинка:** охладить пятно льдом, соскрести по возможности всю жвачку и стереть смоченной уксусом хлопчатобумажной тряпкой.
- ▼ **Краска:** не дать краске высохнуть. Смочить испачканный участок растворителем, указанным на упаковке краски (например, вода, скипидар, трихлорэтилен), намылить и сполоснуть.
- ▼ **Губная помада:** пятна на хлопке и шерсти можно вывести смоченной в эфире тряпкой. Для шелка использовать трихлорэтилен.
- ▼ **Лак для ногтей:** положить на пятно промокательную бумагу, смочить материал с изнанки ацетоном, часто меняя положенную на пятно бумагу. Действовать так до полного выведения пятна.
- ▼ **Смола или деготь:** нанести на пятно немного сливочного масла, дать впитаться и постирать со скипидаром.
- ▼ **Трава:** осторожно намылить, воспользоваться разведенным отбеливателем. На шерстяных изделиях можно добиться хороших результатов также 90% спиртом.
- ▼ **Кровь:** замочить в холодной воде с солью, постирать хозяйственным мылом.

МЕЖДУНАРОДНЫЕ СИМВОЛЫ ПО УХОДУ ЗА ОДЕЖДОЙ

Прежде чем положить одежду в стиральную машину и выбрать соответствующую программу, рекомендуется сначала изучить этикетки производителя с символами. Приведенная ниже таблица может быть полезна для понимания символов.

	Обычная стирка		Гладить утюгом макс. 200°		Сушить в разложенном виде
	Деликатная стирка		Гладить утюгом макс. 150°		Сушить на веревке
	Стирать при температуре макс. 95°C		Гладить утюгом макс. 100°		Сушить на вешалке
	Стирать при температуре макс. 60°C		Не гладить		Сушить в сушильной машине при обычной температуре
	Стирать при температуре макс. 40°C		Химчистка с растворителем		Сушить в сушильной машине при пониженной температуре
	Стирать при температуре макс. 30°C		Химчистка только с бензином, чистым спиртом и R113		Не сушить в сушильной машине
	Ручная стирка		Химчистка только с тетрахлорэтиленом, бензином, чистым спиртом, R111 и R113.		
	Не стирать в воде		Не подвергать химчистке		
	Отбеливать в холодной воде				
	Не отбеливать				

SM1807

RU



ОЧИСТКА СТИРАЛЬНОЙ МАШИНЫ

Стиральная машина сконструирована так, чтобы свести к минимуму необходимость проведения операций по ее уходу. Следует, однако, не забывать регулярно проводить очистку машины.

Прежде чем приступить к очистке машины, убедитесь, что она отсоединена от электрической розетки, и что закрыт кран подачи воды. Для уборки внешнего корпуса и пластмассовых частей стиральной машины следует использовать только мягкую влажную тряпку.

ВНИМАНИЕ!! Для уборки машины ни в коем случае не пользуйтесь химическими веществами, абразивными составами, спиртом, мылом, бензином и прочими растворителями, так как они могут ее повредить. (рис. 21)

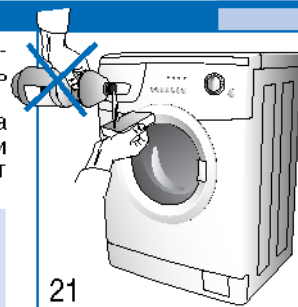

21

По завершении стирки оставьте на некоторое время дверцу машины открытой, чтобы высохли ее резиновые детали.

Периодически следует мыть контейнер для стирального порошка и моющих средств. Для этого выньте контейнер для стирального порошка и помойте его под струей воды (рис. 22). Поставьте контейнер на место.



22

КАК ВЫНУТЬ КОНТЕЙНЕР ДЛЯ МОЮЩИХ СРЕДСТВ

- ▼ откройте контейнер для моющих средств;
- ▼ правой рукой нажмите на надпись "PUSH" и выньте контейнер, потянув его на себя (рис. 23)

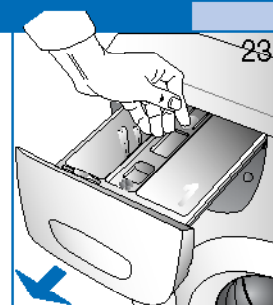

23

ОЧИСТКА ФИЛЬТРА

ВНИМАНИЕ!! Прежде чем приступить к выполнению описанных ниже операций, проверьте, чтобы из стиральной машины была слита вода. Не вынимайте фильтр во время работы машины и, когда машина заполнена водой.

Чтобы собрать воду, оставшуюся в фильтре, положите под него тряпку или подставьте плоскую миску. Откройте крышку фильтра, открутите его против часовой стрелки и выньте (рис. 24/25).

Необходимо периодически очищать фильтр.

Промойте фильтр под струей воды и удалите из него все посторонние частицы. Вставьте и закрутите фильтр по часовой стрелке, затем проверьте его герметичность.

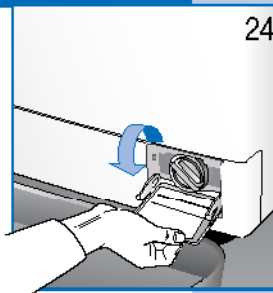

24

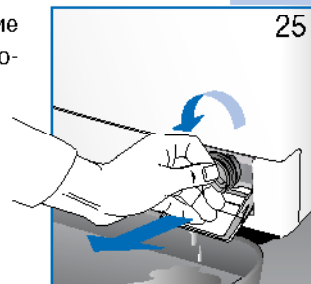

25

УХОД

95

РЕШЕНИЕ ВОЗНИКАЮЩИХ ПРОБЛЕМ

При обнаружении неисправности прибора прежде чем обращаться в авторизованный центр технического обслуживания, следует проверить, не вызвана ли неисправность одной из перечисленных ниже причин. В некоторых моделях на неисправности указывает код в конце цикла.

- Код: E:00 Выполнить проверки, перечисленные в разделе с обозначением *
E:01 Выполнить проверки, перечисленные в разделе с обозначением **
E:02 Техническая неисправность "Обратиться в обслуживающий центр"
E:03 Техническая неисправность "Обратиться в обслуживающий центр"

Стиральная машина не работает (не горят контрольные лампочки) (Дисплей не освещен)

- проверьте, чтобы:
 - 1) в сети было напряжение;
 - 2) вилка была правильно вставлена в розетку;
 - 3) кнопка On/Off была нажата, или если ее нет, чтобы ручка программирования была установлена на какую-либо программу.

Стиральная машина не работает (горят контрольные лампочки) (Дисплей освещен)*

- проверьте, чтобы:
 - 1) была выбрана программа;
 - 2) была хорошо закрыта дверца;
 - 3) была нажата кнопка "Start" (только в электронных моделях);
 - 4) прочитайте раздел инструкции "Стиральная машина не заливает воду".

Стиральная машина не заливает воду*

- проверьте, чтобы:
 - 1) в водопроводе была вода;
 - 2) шланг подачи воды был присоединен к машине;
 - 3) был открыт кран подачи воды;
 - 4) не был засорен фильтр. В случае необходимости прочистите его, отсоединив прибор от электрической сети.

Стиральная машина непрерывно заливает и сливает воду**

- проверьте, чтобы:
 - 1) сливной шланг находился на нужной высоте (60-90 см);
 - 2) оконечность сливного шланга не была погружена в воду.

Стиральная машина не сливает воду и не отжимает**

- проверьте, чтобы:
 - 1) сливной шланг был присоединен правильно;
 - 2) сливной шланг не был порогнут;
 - 3) сливной фильтр не был закрыт;
 - 4) не была выбрана функция исключения отжима;
 - 5) не была выбрана функция остановки машины с водой.

Стиральная машина вибрирует и шумит

- проверьте, чтобы:
 - 1) все транспортировочные болты были сняты;
 - 2) стиральная машина была выставлена по

уровню;

- 3) объемные вещи, типа простыней, скатертей и проч. не были сконцентрированы только в одной части барабана.

Дверца не открывается

- проверьте, чтобы:
 - 1) цикл стирки был завершен;
 - 2) не была выбрана функция останова с водой (автоматическая в некоторых моделях).

Вещи недостаточно отжаты

- проверьте, чтобы:
 - 1) вещи были равномерно распределены в барабане;
 - 2) была выбрана соответствующая скорость отжима.

Стиральная машина останавливается во время стирки

- проверьте, чтобы:
 - 1) в сети был ток.

В контейнере остается большое количество стирального порошка

- проверьте, чтобы:
 - 1) был открыт кран подачи воды;
 - 2) фильтр между краном и шлангом подачи воды был чистым.

Вещи после стирки остаются грязными

- проверьте, чтобы:
 - 1) барабан не был перегружен;
 - 2) использовалось нужное количество стирального порошка;
 - 3) была выбрана соответствующая программа стирки.

Вещи садятся или линяют

- проверьте, чтобы:
 - 1) была выбрана правильная программа стирки;
 - 2) была выбрана правильная температура стирки.

Машина не высушивает вещи (только в моделях стирально-сушильных машин)

- проверьте, чтобы:
 - 1) был открыт кран подачи воды;
 - 2) сливной фильтр был чист;
 - 3) стиральная машина была включена (контрольная лампочка или дисплей освещены);
 - 4) была выбрана программа сушки;
 - 5) было настроено время сушки.

Если после выполнения описанных выше операций прибор все же не работает должным образом, следует сообщить о неисправности в ближайший авторизованный центр технического обслуживания. При этом нужно указать модель машины, заводской номер и тип неисправности. Данные прибора указаны на маркировочной табличке, закрепленной на крышке фильтра. Характеристики стиральной машины дают специалистам сервисного центра возможность найти к ней необходимые запасные части и, соответственно, быстро и качественно провести обслуживание.

техн



461306053 **PL CZ SK HU LT SR UA RO RU** CF

SM1807/09 19/12/2007